

## Ultra High Speed Laser Tube Cutting Machine



เครื่องตัดเลเซอร์โลหะชนิดท่อ SF6016T เรียกอีกอย่างว่าเครื่องตัดเลเซอร์แบบท่อใช้สำหรับตัดท่อกลม ท่อสี่เหลี่ยมและท่อโลหะอื่น ๆ ช่วงการประมวลผลของท่อ 6500 มม. \*  $\phi$  10 ~ 160 มม.



## Detailed Images



### Double Chuck Clamping

จับท่อกลม  $\phi 10 \sim 160$  มม. เซอร์โวมอเตอร์และ  
ตัวลดกำลังขับเคลื่อนพร้อมกันเพื่อให้แน่ใจว่าการ  
ประมวลผลถูกต้อง  
หัวจับทั้งด้านหน้าและด้านหลังขันแน่นด้วยลม

### เกียร์ไทรฟ์

ประสิทธิภาพการส่งข้อมูลสูงความแม่นยำ  
สูงอายุการใช้งานที่มั่นคงและยาวนาน

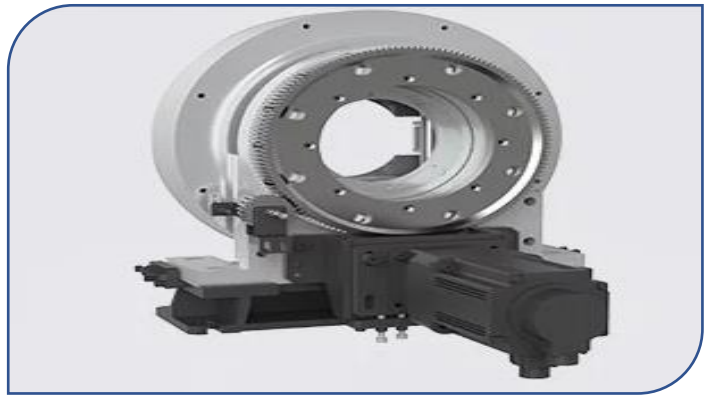

### เตียงเครื่องจักรที่มั่นคงและโครงสร้างโครง สำหรับตั้งสิ่งของ

เตียงเครื่องจักรและโครงสร้างโครงสำหรับตั้ง  
สิ่งของใช้โครงสร้างการเชื่อมแผ่น  
หลังจากผ่านกรรมวิธีทางความร้อนและการ  
หลอมเพื่อขจัดความเค้นโครงสร้างจะมั่นคง  
และมีความแข็งแรง



### ระบบขนถ่ายอัตโนมัติ (อุปกรณ์เสริม)

สามารถติดตั้งระบบขนถ่ายอัตโนมัติชุดต่อ  
6 เมตรการคัดแยกอัจฉริยะการให้อาหารที่มี  
ประสิทธิภาพระบบอัตโนมัติในระดับสูงช่วย  
ประหยัดค่าแรงและเพิ่มประสิทธิภาพในการ  
ทำงาน



## พารามิเตอร์ทางเทคนิค

รุ่น	SF6016T
ช่วงการประมวลผลท่อ	6500 มม. * $\phi$ 10 ~ 160 มม. (ท่อชนิดเหลี่ยม 10 * 10 ~ 110 * 110 มม.)
การเคลื่อนที่แกน X	1600มม.
การเคลื่อนที่แกน Y	6000มม.
การเคลื่อนที่แกน Z	220มม.
กำลังแสงเลเซอร์	1KW/ 1.5KW/2KW/3.3KW/4KW
ความเร็วเคลื่อนที่เร็วสูงสุด	170 ม./นาที
ความเร่งสูงสุด	1.2G
ความเร็วในการหมุนสูงสุด	125รอบ/นาที
ความแม่นยำของตำแหน่ง	$\pm$ 0.03มม./ ม.
ความแม่นยำของตำแหน่งซ้ำแล้วซ้ำอีก	$\pm$ 0.03 มม.
ระบบควบคุม	CYPTUBE (สำหรับตัดโลหะชนิดท่อ)
น้ำหนัก	3350 กก.
ขนาด	9221*1145*2246 มม.

## รายละเอียด

ยี่ห้อ	SENFENG
สถานที่ผลิต	ประเทศจีน
การใช้งาน	ตัดเลเซอร์
รูปแบบกราฟิกที่รองรับ	AI,BMP,DST,DXF,PLT,LXD,DXG
ยี่ห้อหัวเลเซอร์	RAYTOOLS/SENFENG
ยี่ห้อชุดกำเนิดแสงเลเซอร์	RAYCUS/IPG
การระบายความร้อน	น้ำหล่อเย็น
แก๊สเสริมสำหรับตัด	ออกซิเจน (O2) / ไนโตรเจน (N2)
แรงดันไฟฟ้าในการทำงาน	AC380V./50Hz. or 60Hz.
รับประกัน	2 ปี

## การใช้งานและความสามารถ

### ท่อกลม - ท่อเหลี่ยม

เครื่องจักรพิเศษที่ใช้สำหรับเหล็กกล้าคาร์บอนสแตนเลสโลหะผสมอลูมิเนียมทองเหลืองทองแดง เหล็กชุบสังกะสีแผ่นเหล็กซิลิกอนแผ่นอิเล็กทรอนิกส์โพลีโพรไพลีนโลหะผสมไทเทเนียมโลหะผสมแมงกานีสและโลหะอื่น ๆ



### อุตสาหกรรมที่เกี่ยวข้อง

เครื่องตัดเลเซอร์ไฟเบอร์แบบท่อโลหะที่ใช้กันอย่างแพร่หลายในเฟอร์นิเจอร์อุปกรณ์ทางการแพทย์อุปกรณ์ออกกำลังกายท่อน้ำมันอุปกรณ์นิทรรศการเครื่องจักรวิศวกรรมการผลิตรถบัสการผลิตจักรเครื่องจักรการเกษตรและป่าไม้ สะพานเรือชิ้นส่วนโครงสร้างการผลิตเครื่องใช้ในครัวเรือนและอุตสาหกรรมอื่น ๆ



Metal Tube Cutting



Advertising Board



Metal Plate



Decorative Lighting



Kitchenware



Water Pipe



# Contacts



LT INDUSTRIAL GROUP CO.,LTD.

จำหน่ายโดย : บริษัท แอลที อินดัสเทรียล กรุ๊ป จำกัด

Call: (+66) 093-7262495 (HOTLINE )

Call: (+66) 099-1283030 (HOTLINE )

Web: [WWW.LTINDUSTRIALGROUP.COM](http://WWW.LTINDUSTRIALGROUP.COM)

E-mail : [LTINDUSTRIALGROUP.COM](mailto:LTINDUSTRIALGROUP.COM)



Line ID : [@LTINDUSTRIALGROUP](https://www.line.me/@LTINDUSTRIALGROUP)